



ENERGY SAVING

ES2 ADAPT 60



Funzione activeADAPT per una installazione ancora più semplice e veloce



Efficace regolazione della prestazione con differenza di pressione proporzionale $\Delta p-v$, costante $\Delta p-c$ o velocità fissa min-max



Ampio limite di temperatura da +2°C a +110°C

Guscio termoisolante fornito di serie

CAMPO D'APPLICAZIONE

Impianti di riscaldamento ad acqua calda di tutti i tipi, in edifici domestici e commerciali.



INDICE EFFICIENZA ENERGETICA

IEE \leq 0,20 - Part 2*

DATI TECNICI MOTORE

Tensione di alimentazione	1x230 V (\pm 10%); Frequenza: 50/60 Hz
Collegamento elettrico	Pressacavo PG11
Potenza nominale assorbita (P')	Min 3W, Max 42W
Corrente nominale (I')	Min 0.03A, Max 0.33A
Classe di isolamento	H
Classe di protezione	IP44
Classe dell'apparecchio	II

DATI TECNICI POMPA

Temperatura ambiente	da +2°C a +40°C
Temperatura del liquido**	da +2°C a +110°C
Campo di temperatura consentito alla massima temperatura ambiente	di 30°C = +30°C a +110°C di 35°C = +35°C a +90°C di 40°C = +40°C a +70°C
Pressione del sistema	Max 1.0 MPa - 10 bar
Pressione minima sulla bocca d'aspirazione	0.03 MPa (0.3 bar) a 50°C 0.10 MPa (1.0 bar) a 95°C 0.15 MPa (1.5 bar) a 110°C
Umidità relativa massima	\leq 95%
Livello pressione sonora	< 43 dB(A)
Direttiva Bassa Tensione (2006/95/CE)	Standard usati: EN 62233, EN 60335-1 e EN 60335-2-51
Direttiva EMC (2004/108/CE)	Standard usati: EN 61000-3-2, EN 61000-3-3, EN 55014-1 e EN 55014-2
Direttiva Eco-design (2009/125/CE)	Standard usati: EN 16297-1 e EN 16297-2

CHIAVE DI LETTURA

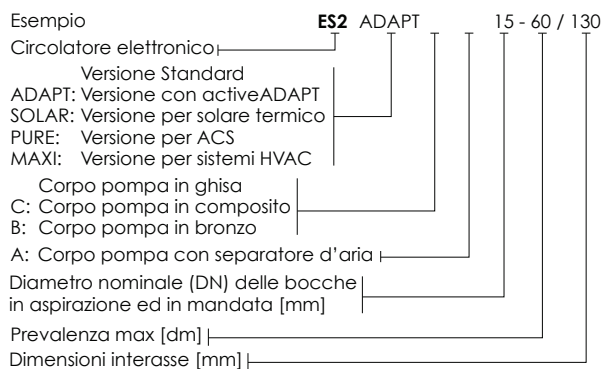

* Il parametro di riferimento per i circolatori più efficienti è IEE \leq 0,20.

** Per evitare condensazione nel motore e sull'elettronica di controllo la temperatura del liquido pompato deve essere sempre maggiore della temperatura ambiente.

CURVE DI PRESTAZIONE E REGOLAZIONE

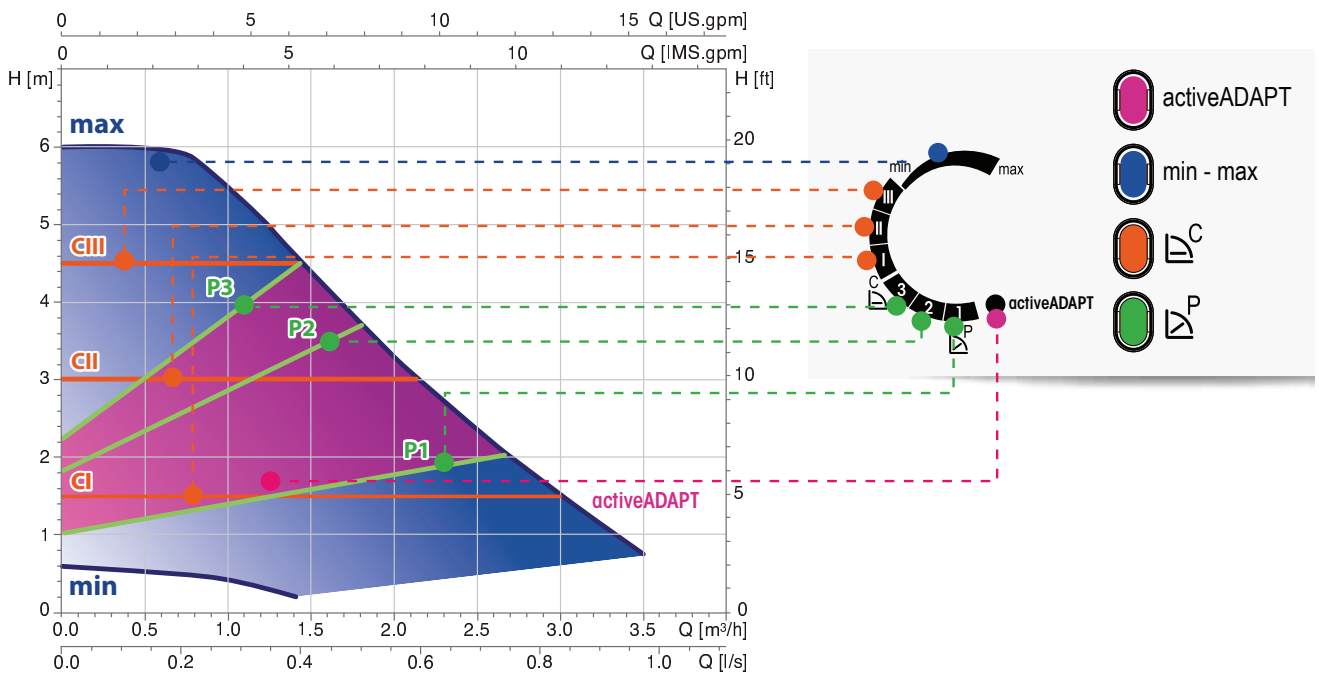

MATERIALI

Modello	Corpo pompa	Girante	Albero	Cuscinetti	Reggispinta	Canotto separatore
ES2 ADAPT 60	Ghisa EN-GJL-200 con trattamento in cataforesi (KTL)	Composito	Ceramica	Grafite	Ceramica	Composito

DIMENSIONI D'INGOMBRO E PESI

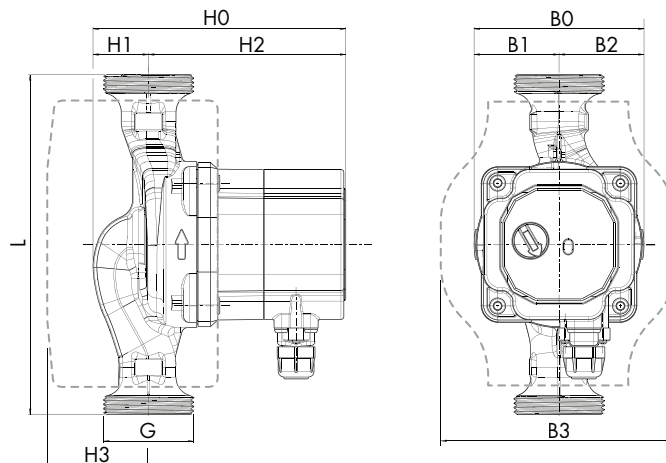

MODELLO	ATTACCO POMPA	DIMENSIONI [mm]									PESI [kg]	
		G	L	B0	B1	B2	B3	H0	H1	H2	H3	Netto
ES2 ADAPT 15-60/130	G 1	130	90	45	45	124	133,8	29,4	104,4	49	1,67	2,02
ES2 ADAPT 25-60/130	G 1 ½	130	90	45	45	124	133,8	29,4	104,4	49	1,81	2,16
ES2 ADAPT 25-60/180	G 1 ½	180	90	45	45	124	133,8	29,4	104,4	49	1,96	2,31
ES2 ADAPT 32-60/180	G 2	180	90	45	45	124	133,8	29,4	104,4	49	2,10	2,45